



**Дозатор инертных скиповый
ДИС 00.000 ПС
Паспорт**

Златоуст
2015

СОДЕРЖАНИЕ

Предисловие	3
Введение	4
1. Назначение	5
2. Технические характеристики	5
3. Комплектность	5
4. Устройство и принцип работы	6
5. Указание мер безопасности	8
6. Подготовка к работе	10
7. Порядок работы	11
8. Техническое обслуживание и ремонт	11
9. Возможные неисправности и способы их устранения.....	12
10. Свидетельство о приемке	13
11. Гарантия изготовителя	13
Приложение.....	14

ПРЕДИСЛОВИЕ

Настоящий паспорт предназначен для ознакомления с устройством, монтажом, работой и обслуживанием гозатора инертных скипового ДИС (далее по тексту гозатор инертных).

Настоящий паспорт является документом, удостоверяющим гарантированные предприятием – изготовителем основные параметры и характеристики гозатора инертных.

☞ **«ВНИМАНИЕ»** – определяет информацию, относящуюся к безопасности. Во избежание возможных персональных травм будьте особенно внимательны к данной информации

☑ **«ПРИМЕЧАНИЕ»** – определяет дополнительную информацию, требующую особого внимания

Основным условием успешной эксплуатации и надежной работы гозатора инертных является правильный монтаж, подключение, обслуживание, а также строгое выполнение указаний данного паспорта.

☞ **«ВНИМАНИЕ»**
Пожалуйста, внимательно ознакомьтесь с руководством перед монтажом и работой с гозатора инертных

В связи с постоянной работой по совершенствованию продукции, в паспорт могут быть внесены отдельные изменения, не отраженные в настоящем издании

При необходимости в дополнительной информации по продукции, а также при возникновении каких – либо вопросов обращайтесь:

456207, г. Златоуст, ул. Суворова, 57.
телефон 8 (3513) 67 – 20 – 04
e – mail: info@zzbo.ru, сайт: <http://www.zzbo.ru>
icq 545 – 944 Skype tdmonolit

ВВЕДЕНИЕ

ZZBO (Россия, Златоуст) – Златоустовский Завод Бетоносмесительного Оборудования.

Основная деятельность ZZBO: проектирование и производство бетоносмесительного оборудования: смесители для различных материалов, растворо– и бетоносмесители, бетонные заводы с полной автоматизацией и все комплектующие для РБУ: гозаторы цемента, инертных и воды, бункера, ленточные конвейера, скиповые подъемники, эстакады, тензодатчики, пневматика и многое другое.

Ценности ZZBO: системная работа по повышению качества и уровня надежности оборудования. Мы с успехом решаем различные задачи в отрасли бетоносмесительного оборудования, осуществляем экспериментальное проектирование и разработку новой продукции. Накопленный профессионализм и опыт – активно используются для дальнейшего развития Завода. Предлагая качественное оборудование и предоставляя весь сервис, наш Завод обрел устойчивость, конкурентоспособность и заслужил высокую репутацию на рынке бетоносмесительного оборудования.

Миссия ZZBO: занять лидирующие позиции в обеспечении мирового строительного комплекса высокотехнологичным, современным оборудованием для приготовления бетона. Способствовать долгосрочному экономическому росту предприятий стройиндустрии, обеспечивать стабильный рост их бизнеса. Расширять сферу деятельности нашей компании внедряя новейшие технологии в соответствии с потребностями наших партнеров, используя для этого накопленные знания и опыт.

Мы ценим наши устоявшиеся деловые отношения и приглашаем к деловому сотрудничеству новых клиентов!

1. НАЗНАЧЕНИЕ

Дозатор инертных предназначен для точного дозирования инертных и цемента при подготовке смеси.

Использование дозатора инертных позволяет получать высокую однородность бетонной смеси, что не мало важную роль играет на качестве выпускаемой продукции, а также контроле и экономии цемента и других расходных материалов.

Дозатор инертных может работать в цехах и на открытых площадках под навесом при температуре не ниже +5 С.

2. ТЕХНИЧЕСКИЕ ХАРАКТЕРИСТИКИ

Наименование показателей	Норма
Количество отображаемых десятичных знаков	6, а также «—»
Высота знаков, мм	14
Количество установленных тензодатчиков, шт	4
Электропитание пост, В(или через адаптер 220В)	6
Диапазон рабочих температур, °С	+5~40
Цена деления весоизмерительного устройства, не менее	0,1
Класс точности весовой системы	III
Наибольший предел дозирования, кг	1000
Общая погрешность дозатора, не более, кг	+/-0,3
Масса ,кг, не более	70
Габаритные размеры ДИС:	
— длина	1080
— ширина	450
— высота	140

3. КОМПЛЕКТНОСТЬ

Наименование	Кол – во
Металоконструкция на тензодатчиках	1
Устройство весоизмерительное CAS (табло)	1
Комплект проводов для подключения	1
Паспорт ДИС 00.000 ПС	1
Инструкция Устройство весоизмерительное CAS	1

4. УСТРОЙСТВО И ПРИНЦИП РАБОТЫ

Устройство:

Скиповый дозатор предназначен для взвешивания порции инертных и цемента в ковше скипового подъемника. Дозатор инертных интегрируется в скиповый путь и является эффективным решением учета инертных и цемента при ограниченном пространстве.

Принцип работы:

Дозатор состоит из платформы (Рисунок 1) и весоизмерительного устройства (Рисунок 2) с цифровым дисковым индикатором. Платформа дозатора устанавливается под скип бетоносмесителя, табло чаще всего устанавливается в пульт управления или в любом другом удобном для работы месте. Платформа противопыльная и противоударная.

Перед началом работы надо произвести тарировку системы, руководствуясь приложением в конце паспорта.

При первом использовании дозатора, на платформу опускают пустой скип, и на индикаторе производится установка «0».

Дальнейшая работа по дозированию осуществляется по выбранным составам смесей и индикатору.

⚡ «ВНИМАНИЕ»

Максимальный объем загружаемой смеси в скип не должен превышать 375 литров.
Для жестких смесей загрузка 70% от номинального объема!!!



Рисунок 1. Общий вид ДИС 00.000

1 – тензодатчик, 2 – крышка, 3 – опорная лапа, 4 – выход кабеля с тензодатчиков



Рисунок 2. Устройство весоизмерительное

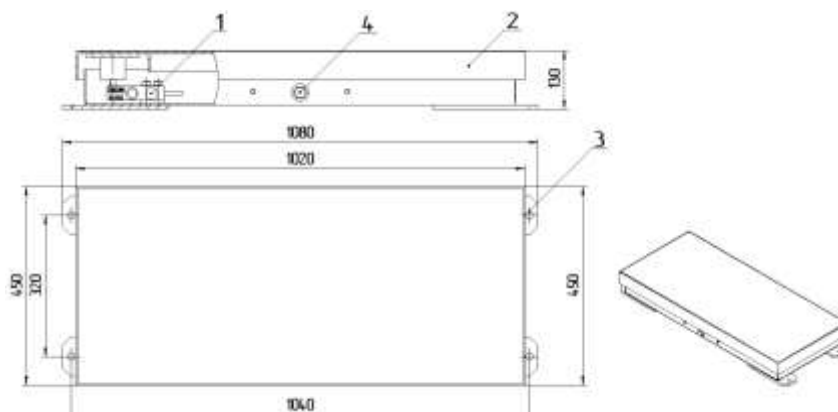

Рисунок 3. Устройство весоизмерительное (Вид сзади)

1 – клавиша включения, 2 – разъем питания, 3 – разъем тензодатчиков

5. УКАЗАНИЕ МЕР БЕЗОПАСНОСТИ

К эксплуатации гозатора инертных допускаются лица, изучившие устройство и принцип действия гозатора инертных, имеющие квалификационную группу по технике безопасности не ниже II.

К обслуживанию электрооборудования гозатора инертных допускаются лица, имеющие право работать на установках напряжением до 1000 В и имеющие группу по электробезопасности не ниже III.

Коробка соединительная тензодатчиков при работе должна быть закрыта.

Все электрические провода должны быть заключены в защитные рукава.

⚡ «ЗАПРЕЩАЕТСЯ»

- находиться кому – либо в зоне действия скипа (особенно под скипом)
- производить техническое обслуживание и ремонт, не обесточив электрооборудование
- начинать и продолжать работу при обнаружении неисправности в системе электропитания
- оставлять включенным табло после окончания работы, а также при длительных перерывах в работе
- передавать управление гозатором инертных посторонним лицам

При эксплуатации электрооборудования гозатора инертных руководствоваться "Правилами техники безопасности при эксплуатации электроустановок потребителей" утвержденными Минэнерго России 2003г.

Эксплуатация электрооборудования гозатора инертных должна выполняться в соответствии с "Правилами технической электроустановок потребителей" гл.3.2, утвержденными Минэнерго России 2003г.

Требования безопасности при эксплуатации гозатора инертных должны выполняться в соответствии с ГОСТ 12.1030–81, ГОСТ 12.1.004–91, ГОСТ 12.3.009–76.

⚡ «ВНИМАНИЕ»

При проведении технического обслуживания необходимо отключить гозатор инертных от сети

6. ПОДГОТОВКА К РАБОТЕ

Дозатор инертных до участка монтажа транспортируется в собранном виде. Табло установлено либо в пульт, либо отдельно упаковано в коробку (в зависимости от комплектации).

Место в помещении для монтажа дозатора инертных должно отвечать следующим требованиям:

✓ категория рабочего помещения, в котором будет эксплуатироваться дозатор инертных, по взрывоопасной и пожарной опасности по "Общесоюзным нормам технологического проектирования" ОНТП 24–86

✓ иметь сеть однофазного тока 220В

При получении дозатора инертных:

✓ проверить внешним осмотром состояние дозатора инертных и весоизмерительного устройства
проверить комплектность согласно ДИС 00.00.000 ПС в соответствии с комплектом поставки.

При монтаже соблюдать правила СНиП 3.05.05–84 «Строительные нормы и правила. Технологическое оборудование».

Пуско–наладочные работы выполняет изготовитель по дополнительному соглашению.

📌 **«ВНИМАНИЕ»**

При самовольном пуске гарантия не распространяется

Монтаж гозатора инертных вести в следующем порядке:

- ✓ Установить платформу, ориентируя ее выводом кабеля в сторону эстакады бетоносмесителя
- ✓ С помощью строительного уровня добиться горизонтальности поверхности платформы
- ✓ Опустить скип на платформу и скорректировать платформу так, чтобы скип ложился на нее равномерно
- ✓ Окончательно зафиксировать платформу анкерными болтами
- ✓ Установить пульт управления (при наличии) или табло в удобном для работы месте и закрепить анкерными болтами
- ✓ Подключить кабель от тензодатчиков к соответствующему разъему табло (Рисунок 3, позиция 5)
- ✓ Подключить питание в соответствующий разъем табло (Рисунок 3, позиция 2)
- ✓ Произвести калибровку гозатора инертных в соответствии с приложением в конце паспорта

7. ПОРЯДОК РАБОТЫ

- ✓ Включить адаптер питания в сеть 220В
- ✓ Включить выключатель (Рисунок 3, позиция 1)
- ✓ Дождаться загрузки системы
- ✓ Пустой скип должен показывать значение «0»
- ✓ При других значениях нажать клавишу «ZERO»
- ✓ Загрузить инертные и цемент в соответствии с рецептом
- ✓ Оператор следит за весом по показаниям весоизмерительного устройства
- ✓ После набора необходимой гозы поднять скип и высыпать отгозированные компоненты в бетоносмеситель.

8. ТЕХНИЧЕСКОЕ ОБСЛУЖИВАНИЕ

Для обеспечения постоянной исправности и готовности гозатора инертных к эксплуатации необходимо строго соблюдать и выполнять все указания и требования настоящего паспорта.

Техническое обслуживание гозатора инертных заключается в следующих мероприятиях:

- Ежедневная очистка платформы от грязи и других материалов;
- Осмотр кабельных каналов на наличие повреждений и перегибов;
- При необходимости калибровка весов согласно Приложению А;
- Поддержание табло в чистом виде.

Ввод в эксплуатацию и учет технического обслуживания

Дата	Вид технического обслуживания	Замечания о техническом состоянии	Фамилия и подпись ответственного лица
Ввод в эксплуатацию __. __. 201__ года Замечания			

9. ВОЗМОЖНЫЕ НЕИСПРАВНОСТИ И СПОСОБЫ ИХ УСТРАНЕНИЯ

Код неисправности	Описание неисправности	Рекомендации
Error 1	При включении индикатора платформа испытывает вибрацию	Установите платформу на ровное место
Error 2	Неисправен АЦП или неправильно присоединен тензодатчик	Проверьте подсоединение тензодатчика
Error 3	Не проведена калибровка или потеряны данные внутренней памяти вследствие скачков напряжения в сети	Выполните переустановку режимов
Error 6	Не подсоединен принтер	Проверьте подсоединение принтера
Error 8	Блокировка клавиш НУЛЬ и ТАРА при нестабильности	
Error 9	Текущий вес превышает нулевой диапазон	Освободите весы от груза
Error 10	Превышение допустимого веса тары	Уменьшите вес тары или измените предел калибровки
Error 13	Превышение допустимого предела установки нуля	Проверьте тензодатчик
Over	Перегрузка весов	При повреждении тензодатчиков обратитесь к вашему дилеру для его замены

10. СВИДЕТЕЛЬСТВО О ПРИЕМКЕ

Дозатор инертных ДИС 00.000. ПС заводской номер _____ гата выпуска ___ / ___ / 201__ года соответствует требованиям технической документации, прошел испытания и признан годным к эксплуатации.

 должность

 личная подпись

 расшифровка подписи

 гата

М.П.

11. ГАРАНТИЯ ИЗГОТОВИТЕЛЯ

Завод–изготовитель гарантирует соответствие дозатора инертных требованиям технической документации при соблюдении потребителем условий эксплуатации, монтажа и транспортирования, установленных настоящим паспортом.

Гарантийный срок эксплуатации – 12 месяцев **со дня отгрузки** дозатора инертных потребителю.

Гарантия **не распространяется** на естественный износ быстроизнашивающихся деталей.

👉 «ВНИМАНИЕ»

Претензии по комплектующим изделиям предъявляются заказчиком **ТОЛЬКО** их изготовителям.

👉 «ВНИМАНИЕ»

Завод–изготовитель **не несет** гарантийной ответственности в случаях:

- внесение изменений в конструкцию дозатора инертных
- несоблюдения владельцами правил эксплуатации согласно паспорта
- небрежного хранения и транспортирования владельцами
- утери паспорта или отсутствие отметки о вводе в эксплуатацию
- отсутствия в разделе «Свидетельство о приемке» отметки о приемке

ПРИЛОЖЕНИЕ А

Калибровка весов CAS типа CI–2001A

Для входа в режим калибровки следует включить питание на задней панели с одновременным нажатием кнопки под планкой с надписью CAL. После высвечивания на индикаторе надписи <CAL 1> устройство перейдет к первой из пяти калибровок. Переход от одной калибровки к следующей выполняется нажатием кнопки Enter.

1.CAL 1 – наибольший предел взвешивания (НПВ). Вводим число **2000** и нажимаем Enter.

2.CAL 2 – установка дискретности. Выбираем **1** и нажимаем **Enter**.

3.CAL 3 – выбор рабочей точки. Вводим известный калибровочный вес не менее 250 кг (не класть его на весы!!!). Нажимаем **Enter**.

4.CAL 4 – калибровка нуля. Предварительно весы должны быть освобождены от груза. Нажимаем **Enter**.

5.CAL 5 – калибровка коэффициента усиления. После сообщения **Load** установить на весы контрольный вес, указанный в **пункте 3**, дождаться успокоения весов и нажать Enter. После завершения появится надпись Good.

Калибровка завершена!!!

Обнулить весы клавишей **Zero** и убедиться в правильности взвешивания.

ПРИЛОЖЕНИЕ Б

Схема подключения тензодатчиков и весоизмерительного устройства

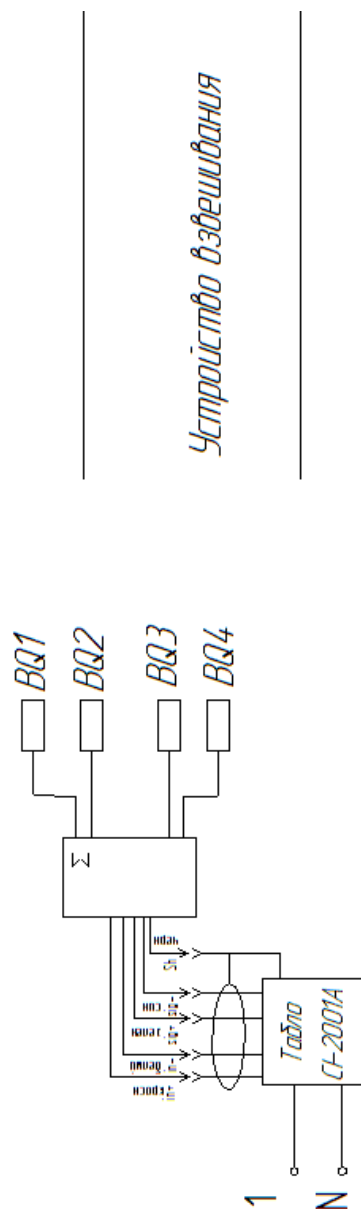

Рисунок 4. – Схема электрическая дозатора инертных
 1 – фаза, N – ноль, BQ – тензодатчик